



Ciao!
**Sfogliando le pagine
successive scoprirai
l'offerta formativa
dell'Istituto di
Istruzione Superiore
Statale
"Dionigi Scano"
di Cagliari**

Istituto di Istruzione Superiore Statale “Dionigi Scano” Cagliari

nasce il 1° settembre 2020 con l'unione
di due gloriosi Istituti Tecnici di Cagliari :

- l' I.T. Industriale “Dionigi Scano”
- l' I.T. per Geometri “Ottone Bacaredda”

L' Istituto di Istruzione Superiore Statale "Dionigi Scano"

consiste di tre sedi ben servite dai mezzi di trasporto pubblico



Sede di via
Cabras a
Monserrato



Sede di via
Grandi a
Cagliari



Sede di via
Bixio a
Selargius

Offerta formativa dell' I.I.S. "Dionigi Scano"

Nell' I.I.S. Dionigi Scano sono presenti
quattro corsi di studi del settore tecnologico,
in ciascuno dei quali è possibile scegliere tra più percorsi di
specializzazione con cui conseguire, dopo cinque anni,
il corrispondente diploma.

**E' possibile scegliere tra nove diplomi tecnici
di cui otto sono conseguibili esclusivamente**

in questo istituto scolastico della Provincia di Cagliari

ELENCO DELLE DISCIPLINE COMUNI A TUTTI I CORSI DI STUDIO
E DEL CORRISPONDENTE NUMERO DI ORE SETTIMANALI
(TRA PARENTESI IL NUMERO DELLE ORE DA SVOLGERE IN LABORATORIO)

DISCIPLINE INSEGNATE	Classi				
	1 [^]	2 [^]	3 [^]	4 [^]	5 [^]
	Primo biennio		Secondo biennio		Quinto anno
Lingua e Letteratura Italiana	4	4	4	4	4
Lingua Inglese	3	3	3	3	3
Storia	2	2	2	2	2
Matematica	4	4	3	3	3
Diritto ed Economia	2	2	Spazio riservato alle discipline di indirizzo di ciascun corso di studi. Vedi tabelle corrispondenti.		
Scienze della Terra, Biologia - Geografia	2	3			
Chimica	3(1)	3(1)			
Fisica	3(1)	3(1)			
Tecnologie Informatiche	3(2)	0			
Tecnologia e tecniche di rappresentazione grafica	3(1)	3(1)			
Scienze e Tecnologie Applicate	0	3			
Scienze Motorie e Sportive	2	2	2	2	2
Religione Cattolica o attività alternativa	1	1	1	1	1
Complementi di Matematica	/	/	1	1	/
Totale ore settimanali	32	33	32	32	32

Sbocchi lavorativi dei diplomati nell' I.I.S. "Dionigi Scano"

Gli studenti che si diplomano nell' Istituto Dionigi Scano hanno la possibilità di iscriversi in qualsiasi facoltà universitaria, preferibilmente in un corso di studi di Ingegneria, oppure proporsi nel mondo del lavoro, dove la richiesta di assunzioni è elevata.

Infatti, collegandosi al link

<https://eduscopio.it/percorso-docenti-scelta-scuola-superiore-lavoro#table-slide>

è possibile osservare che nel territorio dell'hinterland di Cagliari, l'Istituto Dionigi Scano è primo nella classifica delle scuole superiori ad indirizzo tecnico – tecnologico per indice di occupazione

(numero di diplomati che hanno trovato lavoro entro i primi 6 mesi nei due anni successivi il conseguimento del diploma tra coloro che non si sono iscritti all'università).

CORSI DI STUDIO

indirizzo “COSTRUZIONI, AMBIENTE E TERRITORIO”

indirizzo “INFORMATICA E TELECOMUNICAZIONI”

indirizzo “MECCANICA, MECCATRONICA ED ENERGIA”

indirizzo “TRASPORTI E LOGISTICA – SETTORE AERONAUTICO”

CORSI DI STUDIO

Indirizzo

“COSTRUZIONI, AMBIENTE E TERRITORIO”

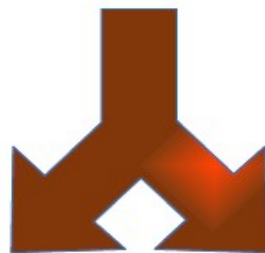

**Diploma di Tecnico
delle Costruzioni
dell'Ambiente
e
del Territorio**

**Diploma di Tecnico
delle Tecnologie
del Legno
nelle Costruzioni**

Corso di studi
COSTRUZIONI AMBIENTE E TERRITORIO



**DIPLOMA - TECNICO DELLE COSTRUZIONI,
DELL'AMBIENTE E DEL TERRITORIO**

imparerai a :

- progettare e costruire case, palazzi,
parchi, strade, ponti, ecc.
- conoscere i materiali usati in edilizia
- disegnare gli edifici con il computer
- rilevare e valutare terreni e fabbricati
- utilizzare la grafica per il design



COSTRUZIONI, AMBIENTE E TERRITORIO

discipline di indirizzo del corso di studi

Tecnico delle Costruzioni, dell'ambiente e del territorio

DISCIPLINE SPECIALIZZANTI	3 [^]	4 [^]	5 [^]
	Secondo biennio		Quinto anno
Geopedologia, Economia ed Estimo	3	4(1)	4(1)
Gestione del cantiere e sicurezza dell'ambiente di lavoro	2(1)	2(1)	2(1)
Progettazione, Costruzione e Impianti	7(5)	6(4)	7(5)
Topografia	4(2)	4(3)	4(3)

Corso di studi
COSTRUZIONI AMBIENTE E TERRITORIO



**DIPLOMA - TECNICO DELLE TECNOLOGIE
DEL LEGNO NELLE COSTRUZIONI**

imparerai a :

- progettare e costruire edifici con il legno
- progettare e costruire sistemi ecosostenibili
- usare le tecniche per il risparmio energetico
- conoscere i materiali usati in bioarchitettura
- disegnare gli edifici con il computer
- rilevare e valutare terreni e fabbricati



COSTRUZIONI, AMBIENTE E TERRITORIO

discipline di indirizzo del corso di studi

Tecnico delle Tecnologie del Legno nelle Costruzioni

DISCIPLINE SPECIALIZZANTI	3 [^]	4 [^]	5 [^]
	Secondo biennio		Quinto anno
Geopedologia, Economia ed Estimo	3	3	3
Gestione del cantiere e sicurezza dell'ambiente di lavoro	2(1)	2(1)	2(1)
Progettazione, Costruzione e Impianti	4(3)	3(2)	4(3)
Tecnologia del legno nelle costruzioni	4(3)	4(3)	5(4)
Topografia	3(1)	4(3)	3(2)

CORSI DI STUDIO

Indirizzo

“INFORMATICA E TELECOMUNICAZIONI”



**Diploma di Tecnico
di Informatica**

**Diploma di Tecnico
delle Telecomunicazioni**

Corso di studi
INFORMATICA E TELECOMUNICAZIONI



DIPLOMA - TECNICO DI INFORMATICA

imparerai a :

- progettare software e applicazioni web per PC
- progettare software per smartphone e tablet
- programmare elaboratori connessi in rete
 - elaborare basi di dati
- gestire sistemi di trasmissione dati
- operare con sistemi multimediali
- programmare apparati di comunicazione

```
print("Inserisci il cognome dell'alunno: ");  
scane("No", a[i].cognome);  
print("Inserisci il nome dell'alunno:");  
scane("No", a[i].nome);  
print("Inserisci il voto:");  
scane("No", a[i].voto);  
}  
  
print("\nInserisci il cognome dell'alunno da cercare: ");  
scane("No", cerca);  
  
trovato=0;  
for(j=0;j<n;j++){  
    if (scane(a[j].cognome, cerca)==0) {  
        print("\nAlunno trovato in posizione %d.\n%s\t%d\t%.1f",j+1,a[j].nome, a[j].voto);  
        trovato++;  
    }  
}  
  
if (!trovato)  
    print("\nalunno non trovato.\n");
```



INFORMATICA E TELECOMUNICAZIONI

discipline di indirizzo del corso di studi

Tecnico di Informatica

DISCIPLINE SPECIALIZZANTI	3 [^]	4 [^]	5 [^]
	Secondo biennio		Quinto anno
Gestione, Progetto, Organizzazione d'Impresa	/	/	3(1)
Informatica	6(3)	6(3)	6(3)
Sistemi e Reti	4(2)	4(2)	4(2)
Tecnologie e Progettazione di Sistemi Informatici e di Telecomunicazioni	3(1)	3(2)	4(3)
Telecomunicazioni	3(2)	3(2)	/

Corso di studi
INFORMATICA E TELECOMUNICAZIONI



DIPLOMA - TECNICO DI TELECOMUNICAZIONI

imparerai a :

- progettare, realizzare e verificare i circuiti elettronici di apparati per le comunicazioni
- progettare e installare sistemi di antenne
- progettare e installare reti di computer
- realizzare e collaudare sistemi di elaborazione
- progettare, realizzare e gestire sistemi di acquisizione, elaborazione e trasmissione dati

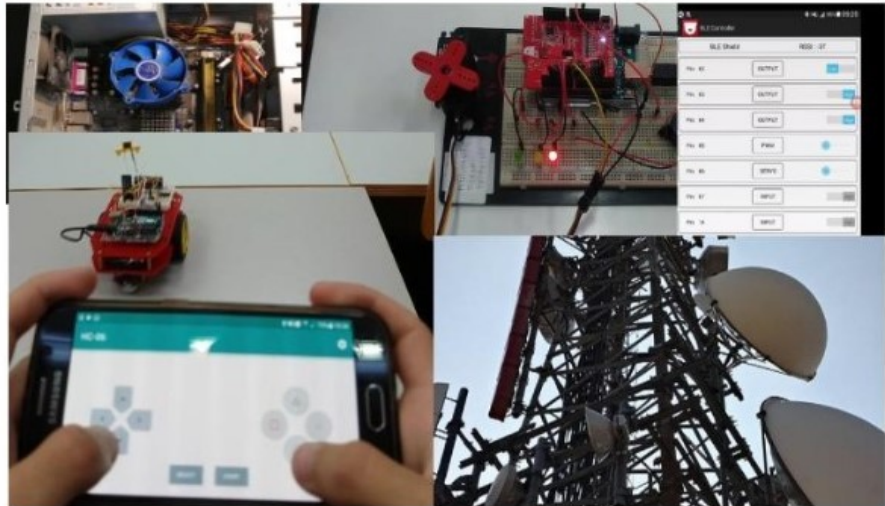

INFORMATICA E TELECOMUNICAZIONI

discipline di indirizzo del corso di studi

Tecnico delle Telecomunicazioni

DISCIPLINE SPECIALIZZANTI	3 [^]	4 [^]	5 [^]
	Secondo biennio		Quinto anno
Gestione, Progetto, Organizzazione d'Impresa	/	/	3(1)
Informatica	3(2)	3(2)	/
Sistemi e Reti	4(2)	4(2)	4(2)
Tecnologie e Progettazione di Sistemi Informatici e di Telecomunicazioni	3(1)	3(2)	4(3)
Telecomunicazioni	6(3)	6(3)	6(3)

CORSI DI STUDIO

Indirizzo

"MECCANICA, MECCATRONICA ED ENERGIA"

**Diploma di Tecnico
di Meccatronica**

**Diploma di Tecnico
di Energia**

**Diploma di Tecnico
delle Materie Plastiche**

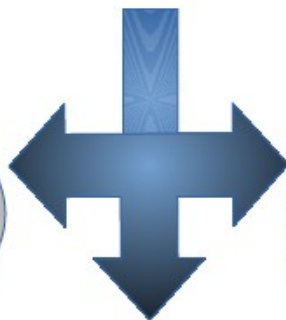

Corso di studi
MECCANICA MECCATRONICA ED ENERGIA

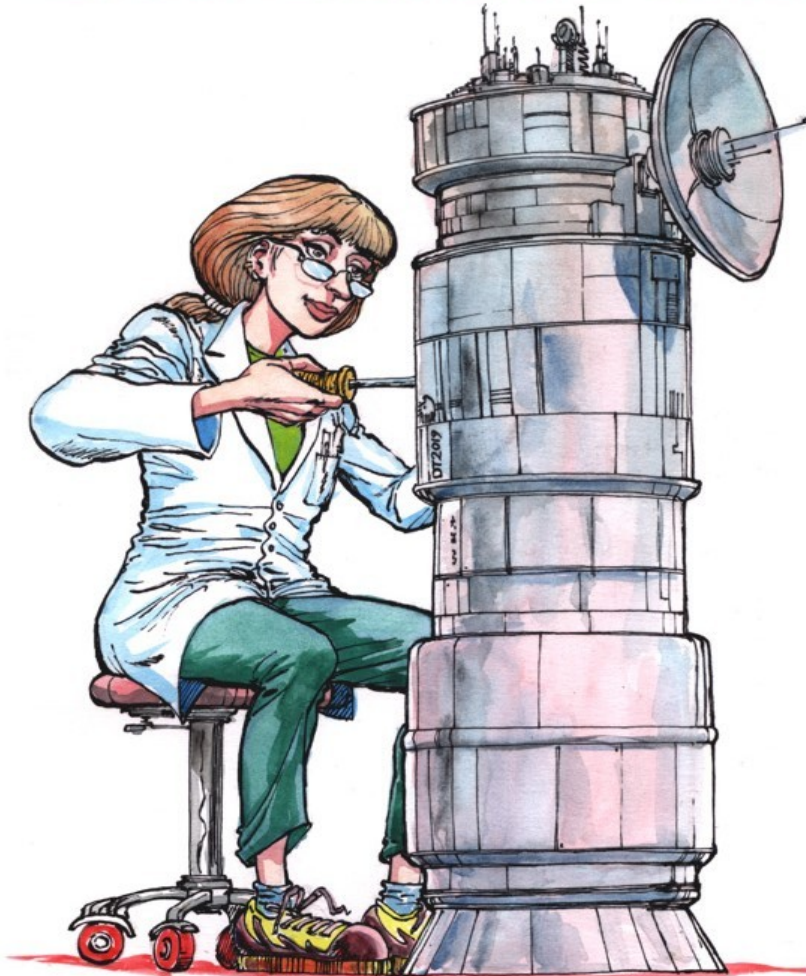

DIPLOMA - TECNICO DI MECCATRONICA

imparerai a :

- progettare, realizzare e gestire impianti meccanici, macchine e loro componenti, processi industriali, automatici e robotici
- programmare e gestire sistemi con PLC
- disegnare su PC componenti meccanici
- effettuare saldature di varie tipologie
- utilizzare e gestire macchine utensili



MECCANICA, MECCATRONICA ED ENERGIA

discipline di indirizzo del corso di studi

Tecnico di Meccatronica

DISCIPLINE SPECIALIZZANTI	3 [^]	4 [^]	5 [^]
	Secondo biennio		Quinto anno
Meccanica, Macchine ed Energia	4(2)	4(1)	4(1)
Sistemi e Automazione	4(2)	3(2)	3(2)
Tecnologie meccaniche di processo e prodotto	5(2)	5(4)	5(4)
Disegno, Progettazione e Organizzazione Industriale	3(2)	4(2)	5(3)

Corso di studi
MECCANICA MECCATRONICA ED ENERGIA

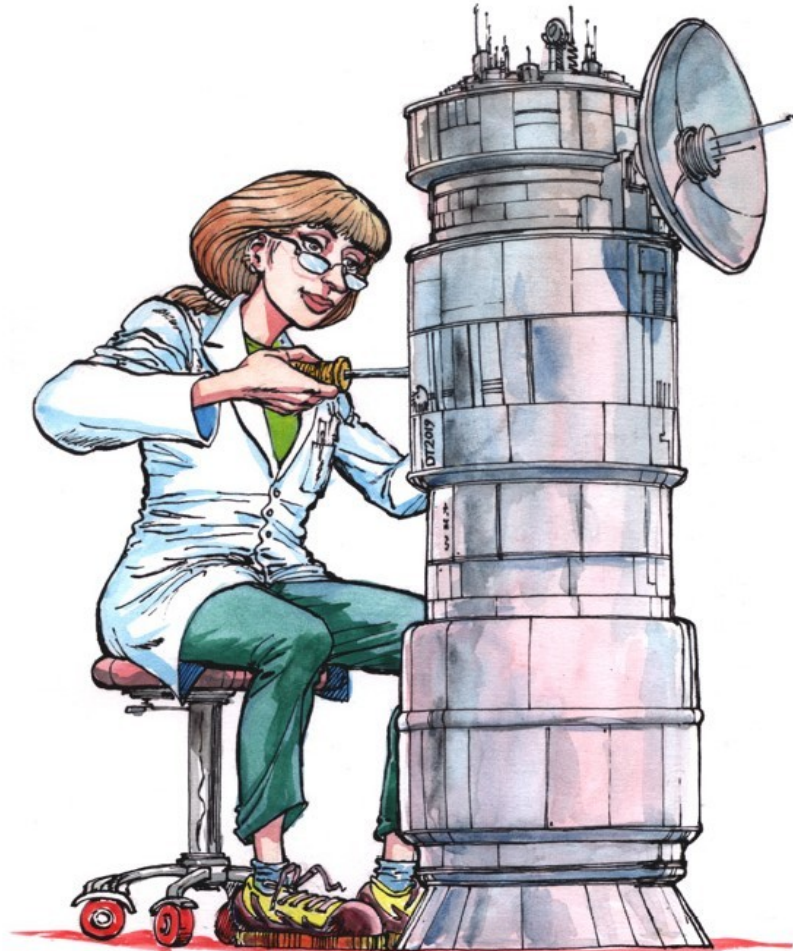

DIPLOMA - TECNICO DI ENERGIA

imparerai a :

- progettare, realizzare e gestire impianti di conversione dell'energia
- conoscere e utilizzare le fonti rinnovabili
- progettare, realizzare e gestire impianti meccanici, macchine e loro componenti
- disegnare su PC componenti meccanici
- effettuare saldature - usare macchine utensili



MECCANICA, MECCATRONICA ED ENERGIA

discipline di indirizzo del corso di studi

Tecnico di Energia

DISCIPLINE SPECIALIZZANTI	3 [^]	4 [^]	5 [^]
	Secondo biennio		Quinto anno
Impianti energetici, Disegno e Progettazione	5(3)	5(3)	6(4)
Meccanica, Macchine ed Energia	5(3)	5(3)	5(3)
Sistemi e Automazione	4(2)	4(2)	4(2)
Tecnologie meccaniche di processo e prodotto	2(1)	2(1)	2(1)

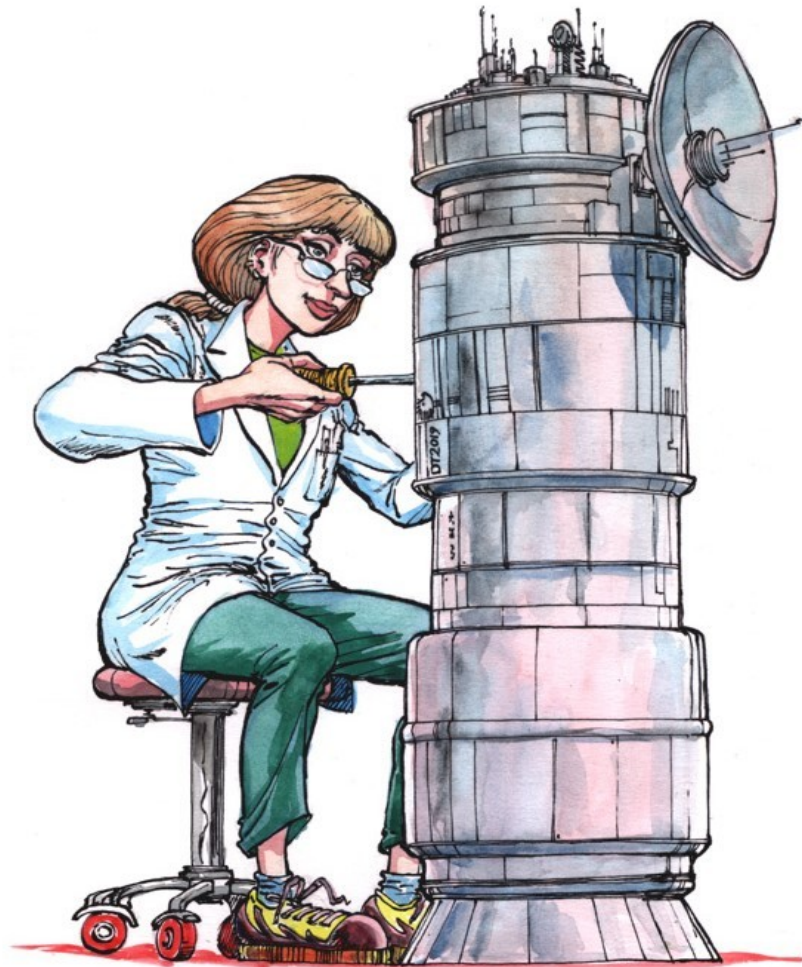

DIPLOMA - TECNICO DI MATERIE PLASTICHE

imparerai a :

- conoscere i materiali e le loro caratteristiche
- progettare, realizzare e gestire impianti di conversione dei materiali in materie bioplastiche
- organizzare e gestire i cicli di industrializzazione e smaltimento delle plastiche biodegradabili
- disegnare su PC componenti meccanici
- effettuare saldature - usare macchine utensili

Il ciclo delle plastiche biodegradabili



Le bioplastiche sono biodegradabili e si decompongono in pochi mesi

BIODEGRADABILE



Laurea di



MECCANICA, MECCATRONICA ED ENERGIA

discipline di indirizzo del corso di studi

Tecnico di Materie Plastiche

DISCIPLINE SPECIALIZZANTI	3 [^]	4 [^]	5 [^]
	Secondo biennio		Quinto anno
Disegno, Progettazione e Organizzazione Industriale	4	4	4
Scienza dei materiali	3	3	3
Sistemi e Automazione	3	3	3
Tecnologie meccaniche e plasturgiche, disegno e organizzazione industriale	6	6	7

CORSI DI STUDIO

Indirizzo

“TRASPORTI E LOGISTICA”

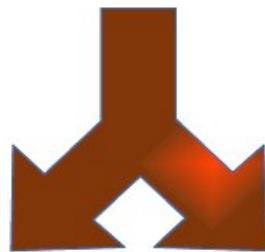

**Diploma di Tecnico
nella Costruzione
del Mezzo Aereo**

**Diploma di Tecnico
nella Conduzione
del Mezzo Aereo**

Corso di studi
TRASPORTI E LOGISTICA - AERONAUTICA

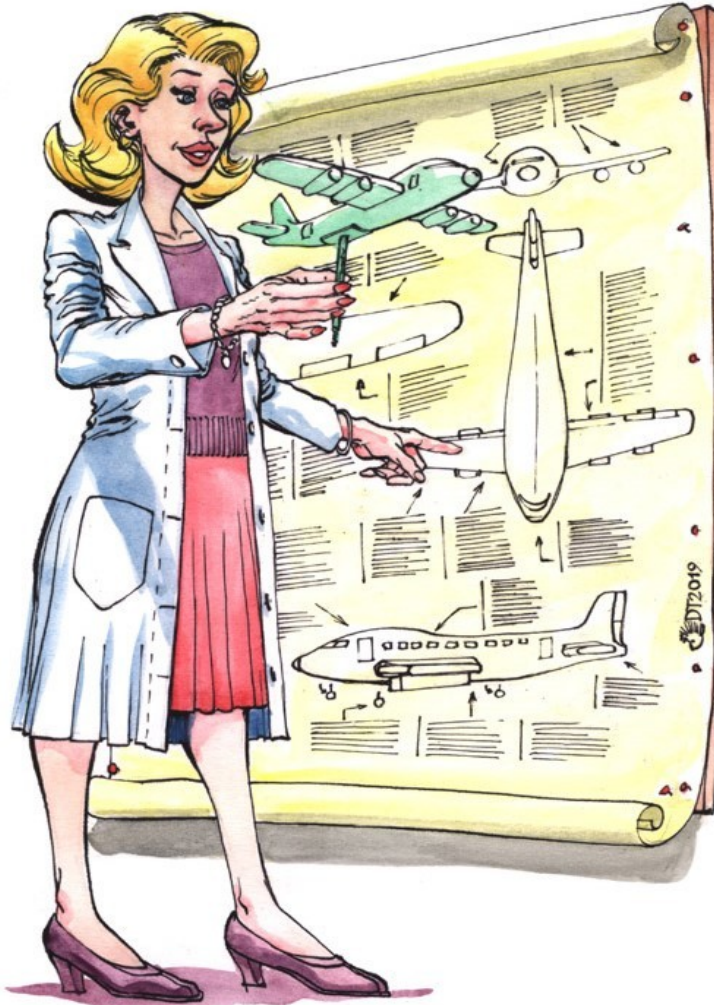

**DIPLOMA - TECNICO DI COSTRUZIONI
DEL MEZZO AEREO**

imparerai a :

- progettare, costruire ed eseguire la manutenzione di velivoli e di impianti aeronautici
- disegnare su PC componenti aeronautici
- conoscere le tecniche di pilotaggio di un velivolo
- organizzare e gestire i servizi logistici
- conoscere le procedure di gestione del trasporto
- operare nelle infrastrutture industriali



TRASPORTI E LOGISTICA

discipline di indirizzo del corso di studi

Tecnico delle Costruzioni del Mezzo Aereo

DISCIPLINE SPECIALIZZANTI	3 [^]	4 [^]	5 [^]
	Secondo biennio		Quinto anno
Diritto ed Economia	2	2	2
Elettrotecnica, Elettronica e Automazione	3(2)	3(2)	3(2)
Logistica	3(1)	3(1)	/
Meccanica, macchine e sistemi propulsivi	3(2)	3(2)	4(2)
Struttura, costruzione, sistemi e impianti del mezzo aereo	5(3)	5(4)	8(6)

Corso di studi
TRASPORTI E LOGISTICA - AERONAUTICA

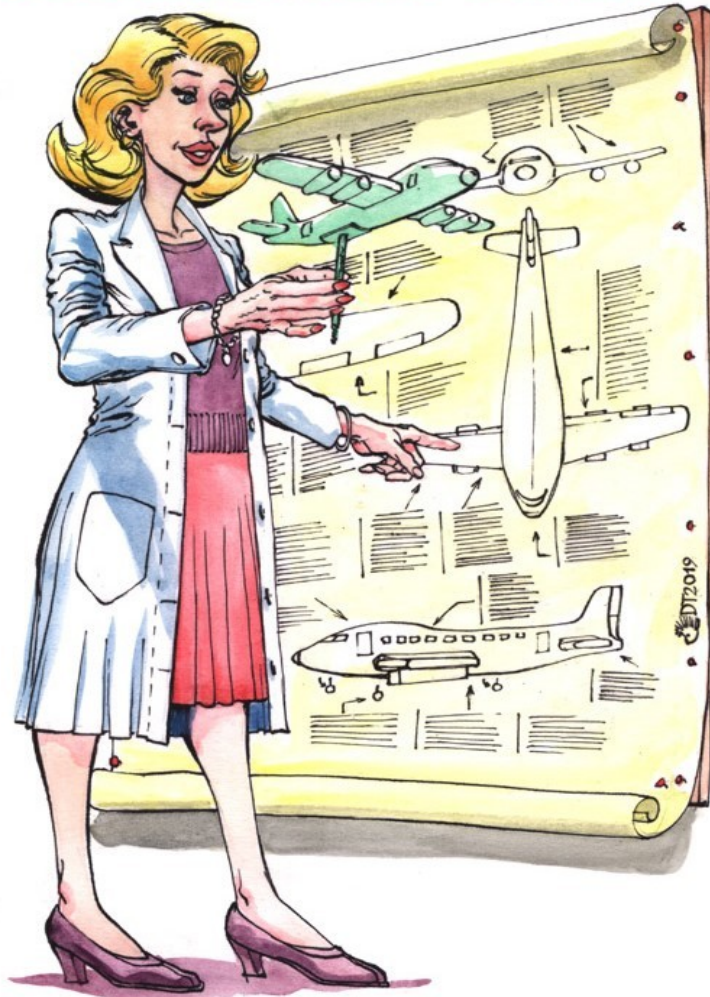

**DIPLOMA - TECNICO DI CONDUZIONE
DEL MEZZO AEREO**

imparerai a :

- identificare, descrivere e confrontare tipologie e funzioni di velivoli e di sistemi di trasporto aereo
- conoscere le tecniche di pilotaggio di un velivolo
 - conoscere le tecniche di navigazione aerea
- interagire con il traffico aereo - organizzare i servizi di carico e scarico di merci e persone
- gestire il trasporto in relazione al meteo



TRASPORTI E LOGISTICA

discipline di indirizzo del corso di studi

Tecnico della Conduzione del Mezzo Aereo

DISCIPLINE SPECIALIZZANTI	3 [^]	4 [^]	5 [^]
	Secondo biennio		Quinto anno
Diritto ed Economia	2	2	2
Elettrotecnica, Elettronica e Automazione	3(2)	3(2)	3(2)
Logistica	3(1)	3(1)	/
Meccanica, macchine	3(2)	3(2)	4(2)
Scienza della navigazione, struttura e costruzione del mezzo aereo	5(3)	5(4)	8(6)

ATTIVITA' SPORTIVA



LABORATORI DEL PRIMO BIENNIO



Laboratori di COSTRUZIONI, AMBIENTE E TERRITORIO



Laboratori di INFORMATICA E TELECOMUNICAZIONI

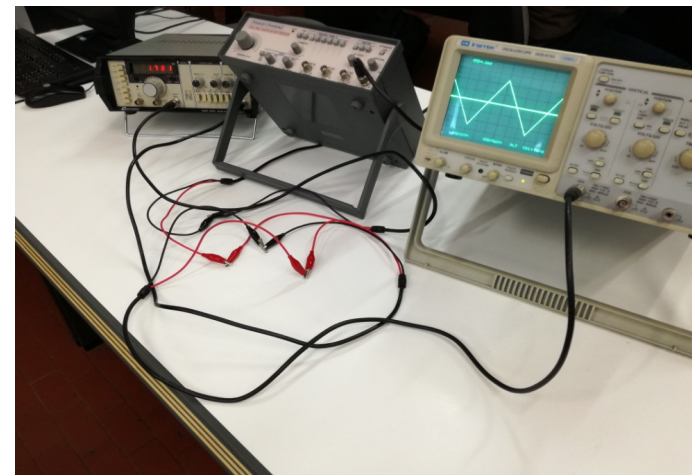
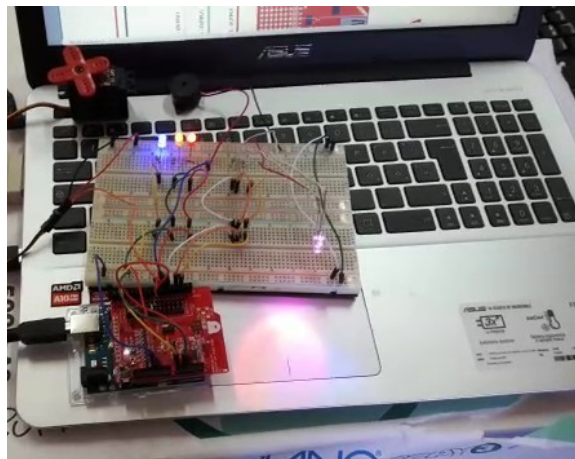

Laboratori di MECCANICA, MECCATRONICA ED ENERGIA

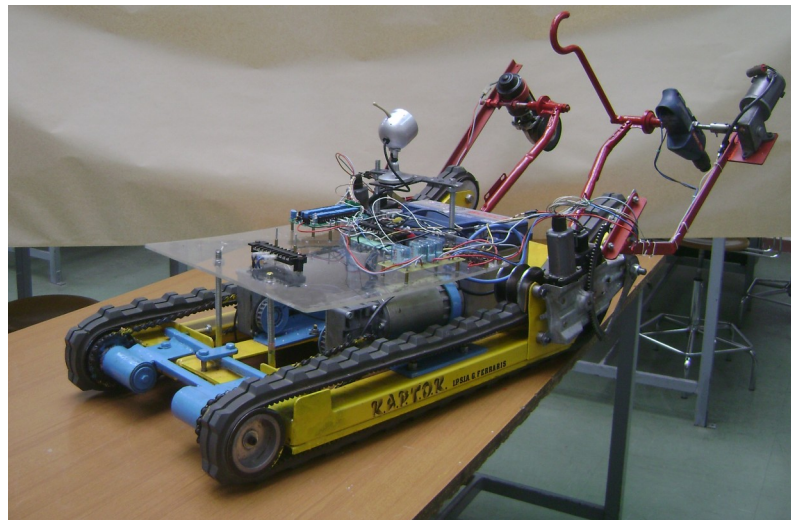

Laboratori di TRASPORTI E LOGISTICA : settore AERONAUTICA

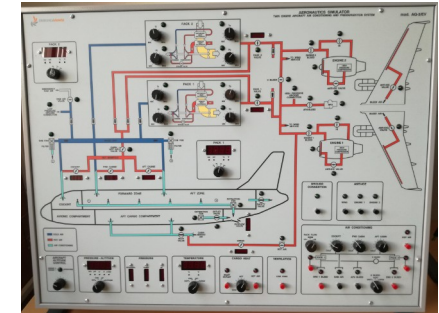
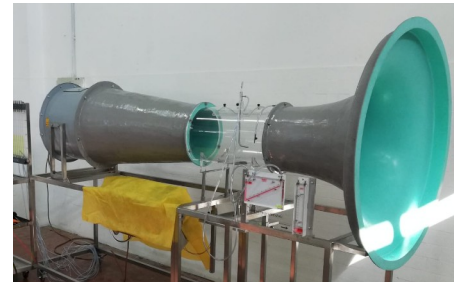
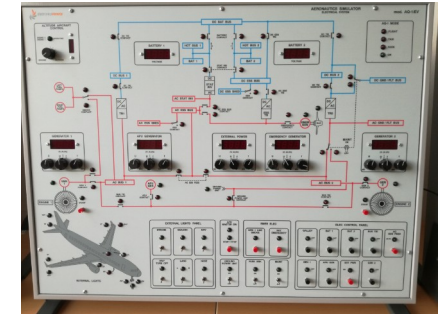
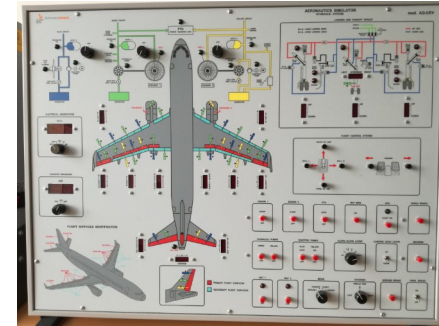

Opportunità per i neo iscritti nell' IIS "Scano"

Gli studenti che si iscrivono nella classe prima possono domandare di frequentare la sede più adatta alle proprie esigenze. Le richieste potranno essere soddisfatte in relazione al numero di iscritti che scelgono la medesima sede e il medesimo corso.

Nella domanda di iscrizione occorre specificare l'indirizzo del corso e la specializzazione preferita. Se si hanno dei dubbi sul corso di specializzazione scelto, durante il secondo anno si potrà domandare al Dirigente di iscriversi in uno dei restanti corsi di specializzazione dell' IIS "Scano", perché il primo biennio è praticamente il medesimo per tutti i corsi dell'offerta formativa.

Il percorso scolastico degli studenti nell'IIS "Scano"

Fin dal primo anno del corso di studi, gli studenti iscritti nell' IIS "Scano" svolgono le attività didattiche studiando gli aspetti teorici nella propria aula mediante l'ausilio della lavagna LIM.

Le nozioni teoriche apprese nello studio delle discipline scientifiche del primo biennio e delle discipline di indirizzo tecnico del triennio vengono applicate in laboratorio, dove si svolgono esercitazioni con cui il conoscere diventa capacità nel saper fare.

Nel triennio, gli studenti mettono in pratica quanto imparato a scuola svolgendo numerose ore di attività lavorativa presso aziende ed enti che collaborano con l'istituto "Scano", dove le proprie conoscenze e capacità diventano competenze professionali.

**A voi studentesse e a voi studenti
auguriamo di fare la scelta della scuola superiore
più utile e congeniale alle vostre ambizioni future.**

**Per inseguire i vostri sogni e trasformarli in realtà
informatevi sull'offerta scolastica presente nel territorio,
in modo da poter scegliere in modo consapevole
la scuola in cui diventare cittadini responsabili e preparati.**

**L'Istituto di Istruzione Superiore "Scano" di Cagliari vi attende
per specializzarvi come esperti capaci e competenti delle tecnologie,
sia per proseguire gli studi e laurearvi nelle Facoltà di Ingegneria,
sia per lavorare come diplomati nei settori civili o militari.**

Per ricevere maggiori informazioni sull'offerta formativa dell' I.I.S. "Dionigi Scano"

è possibile :

* **scrivere all'indirizzo e-mail orientamentoscano@gmail.com**

* **visitare la sezione orientamento mediante il link**

<https://iisdionigiscano.edu.it/index.php/orientamento>

dove poter visionare notizie, immagini e filmati

* **partecipare ad un open day virtuale in data**

domenica 20 dicembre 2020

per il quale occorre prenotarsi per ricevere il codice di invito

(Referenti Orientamento : Prof. Tomasi e Prof. Falanca)

Modalità di iscrizione al primo anno di studi

Per effettuare l'iscrizione alla classe prima occorre registrarsi sul portale del Ministero dell'Istruzione www.istruzione.it/iscrizioneonline/ a partire dalle ore 9:00 del 19 dicembre 2020



La domanda di iscrizione potrà essere inoltrata

dalle 8:00 del 4 gennaio 2021
alle 20:00 del 25 gennaio 2021

La Segreteria Didattica dello Scano è a disposizione di chi desidera iscriversi (telefonare al 0705690213)